

Nacelle négative

PRN 13

Caractéristiques :

Type :	PRN 13
Place nécessaire sur le pont :	2m50
Largeur maximum trottoir :	4m50
Hauteur maximum de franchissement d'obstacle :	6m00
Charge maximum admissible dans la nacelle :	365Kg
Hauteur d'élévation maximum :	25m00
Profondeur d'abaissement maximum :	16m00
Poids total en charge (inclus le camion) :	26 Tonnes
Longueur totale :	11m00
Largeur totale :	2m50
Hauteur totale :	4m00

En négatif

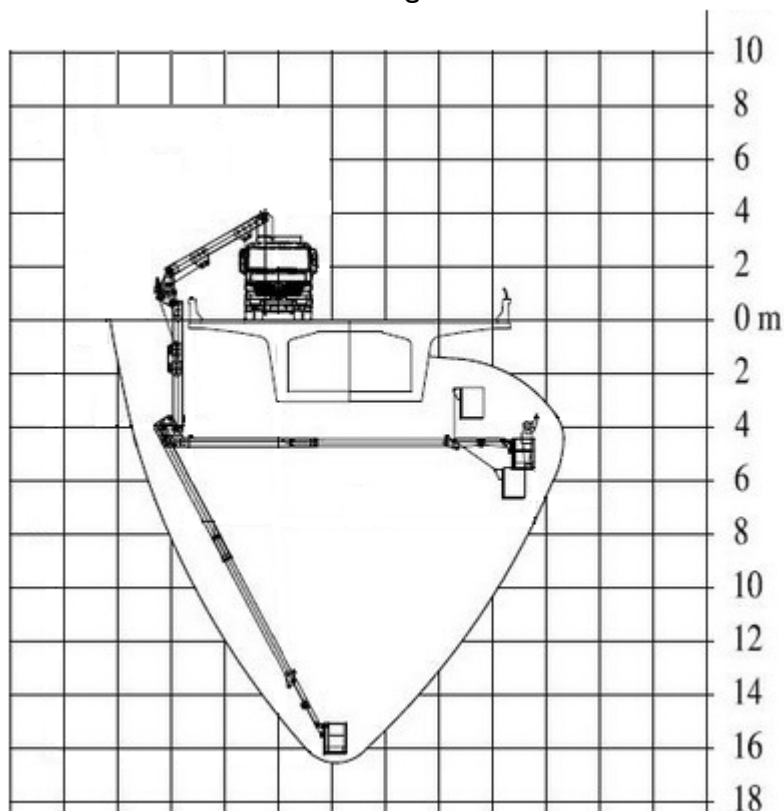

Contact

Téléphone : 04-74-79-50-00
E-mail : contact@dumont-clean.fr